



**Администрация
города Благовещенска**

ул. Ленина, д. 133, г. Благовещенск,
Амурская область, 675000
тел. (4162) 233-752,

e-mail: info@admblag.ru, Web: www.admblag.ru

19.05.2026 № 03-19/6656

Главному инженеру проекта
ООО «ИТ Синтез»
Лобовой Е.В.

e-mail: pochta@itsintez.com

На № 398 от 05.05.2026

В дополнение к письму от 31.03.2026
№ 03-19/4036 (исх. адм.)

УВЕДОМЛЕНИЕ О СОГЛАСОВАНИИ
архитектурно-градостроительного облика объектов:
«Газовая котельная в 607 квартале г. Благовещенск, Амурская область»

Повторное рассмотрение проектной документации в связи с согласованием внешнего вида ограждения территории вышеуказанного объекта.

Застройщик:	-				
Проектировщик:	ООО «ИТ Синтез», г. Новосибирск				
Кадастровый номер з/у:	28:01:030607:765				
Основные параметры объекта	Котельная	Ремонтный цех	Здание аварийной бригады	Насосная дизельного топлива	Контрольно-пропускной пункт
(общая площадь застройки, общая площадь объекта (м²), этажность объекта):	- 2488,92 3	- 183,95 1	- 156,85 1	- 37,92 1	- 4,67 1
Шифр:	ИТС-2025.12-АР				
Раздел:	Архитектурные решения				
Объекты располагаются на территории, расположенной в границах территории, отображенной на карте Приложения 6, статьи 14.2. Правил землепользования и застройки муниципального образования города Благовещенска (Постановление администрации города Благовещенска от 30.01.2025 № 479 (ред. от 23.07.2025 № 4096)), (далее ПЗЗ). Территория АГО-2 – ключевые районы города Благовещенска. Градостроительный план выдан 22.04.2025 № РФ-28-2-01-0-00-2025-0254-0.					
1. Объемно - пространственные характеристики объектов:					
Соответствует требованиям, установленным градостроительным регламентом пункта 1 (АГО-2) статьи 52 ПЗЗ.					

Ситуационный план

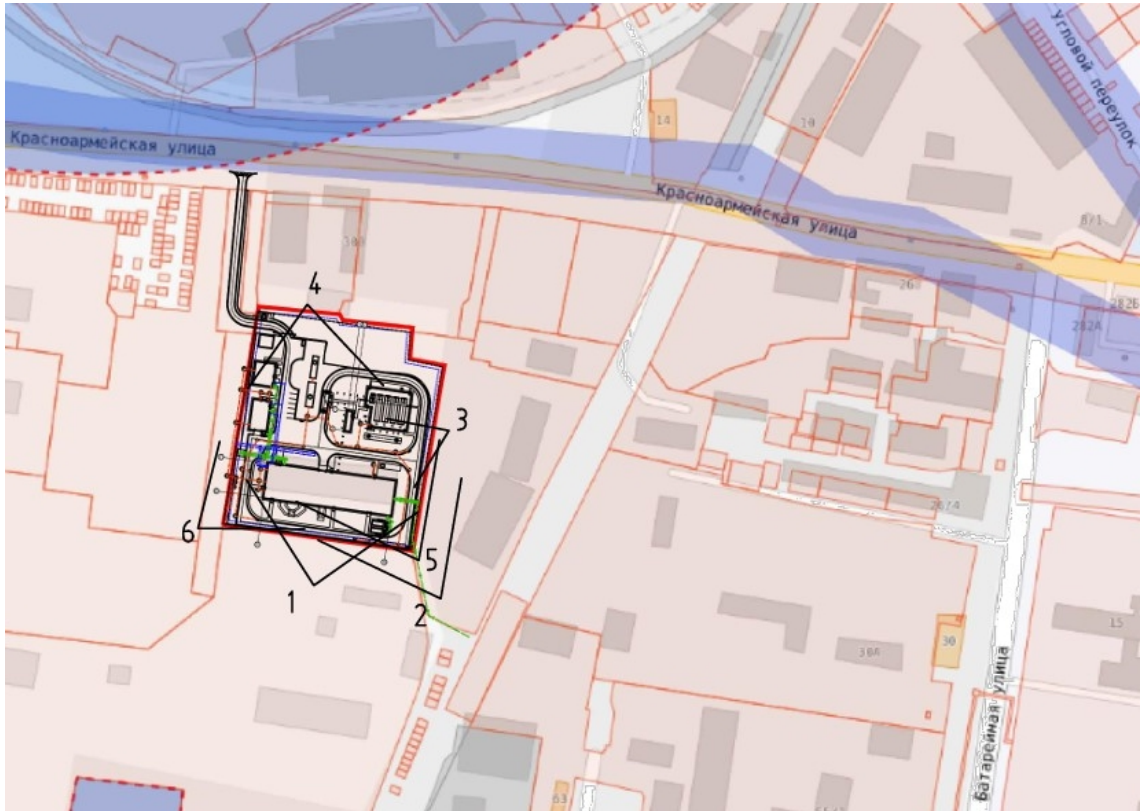

2. Архитектурно - стилистические характеристики объектов:

Соответствует требованиям, установленным градостроительным регламентом пункта 2 (АГО-2) статьи 52 ПЗЗ.

Котельная:



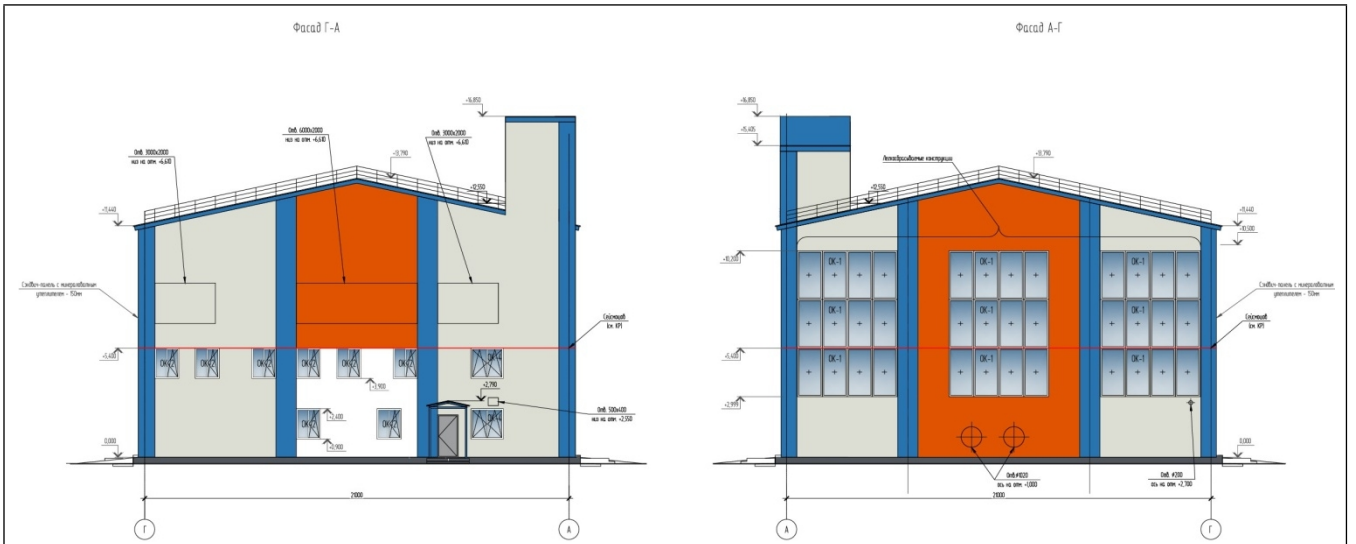

Ремонтный цех:

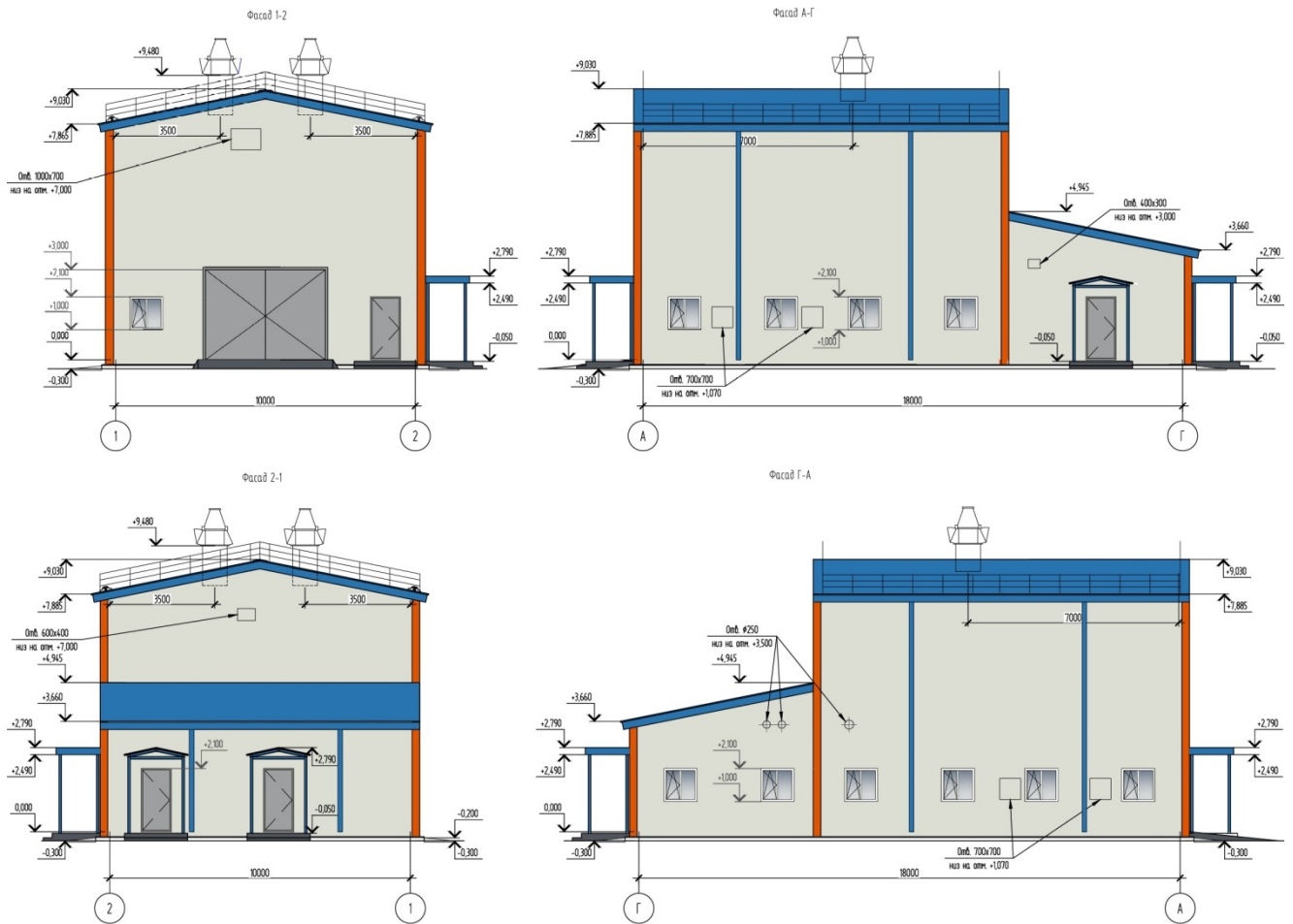

Здание аварийной бригады:

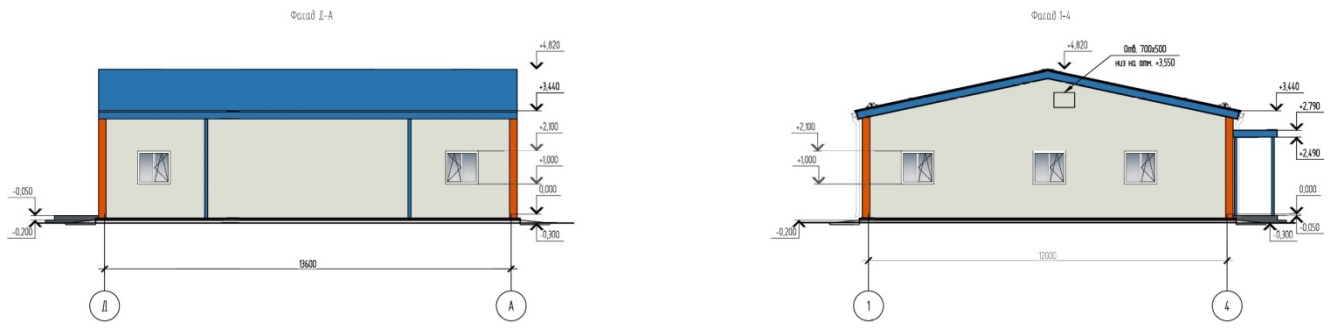

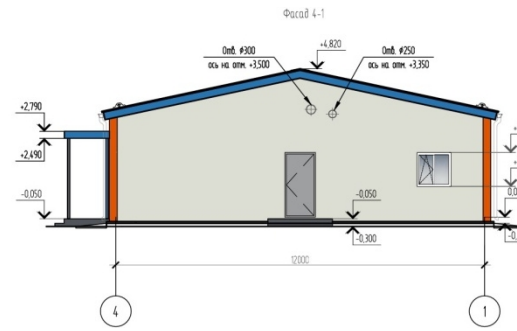
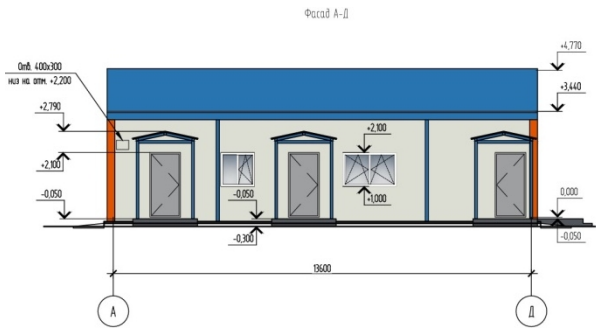

Насосная дизельного топлива:

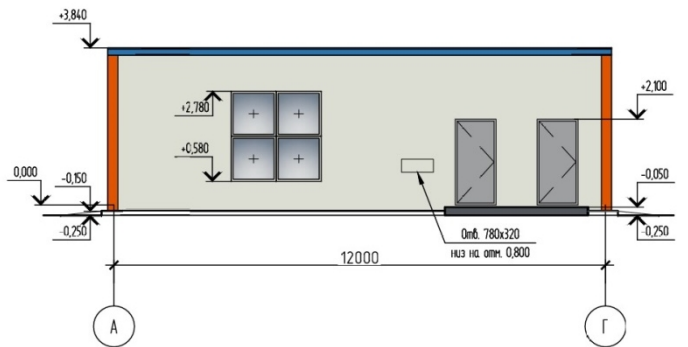
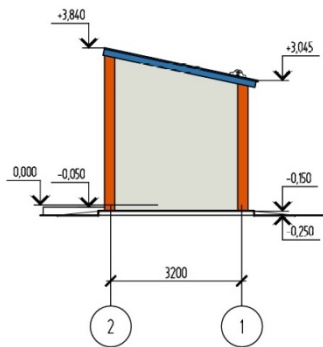
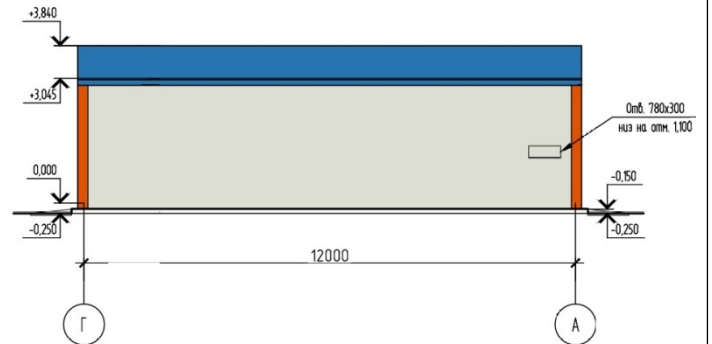
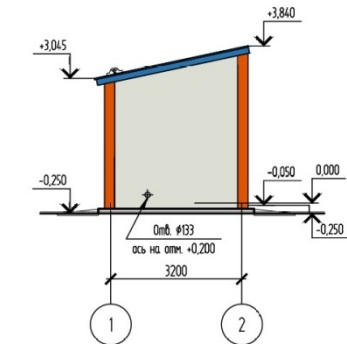

Контрольно-пропускной пункт:

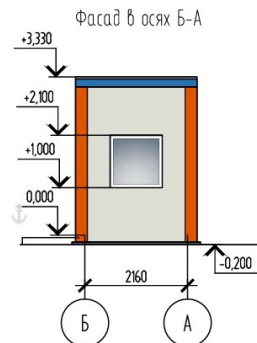
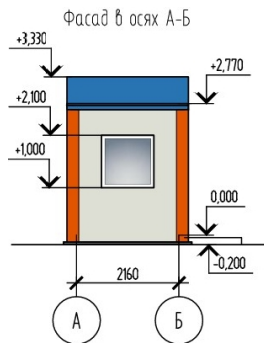

Фасад в осях 1-2

Фасад в осях 2-1

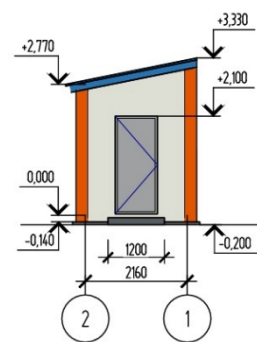
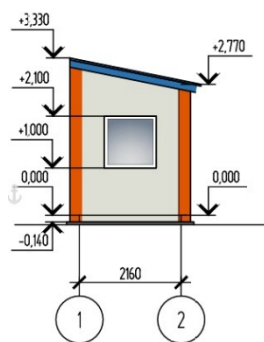





Внешний вид ограждения:



Ограждение площадки RAL 5015



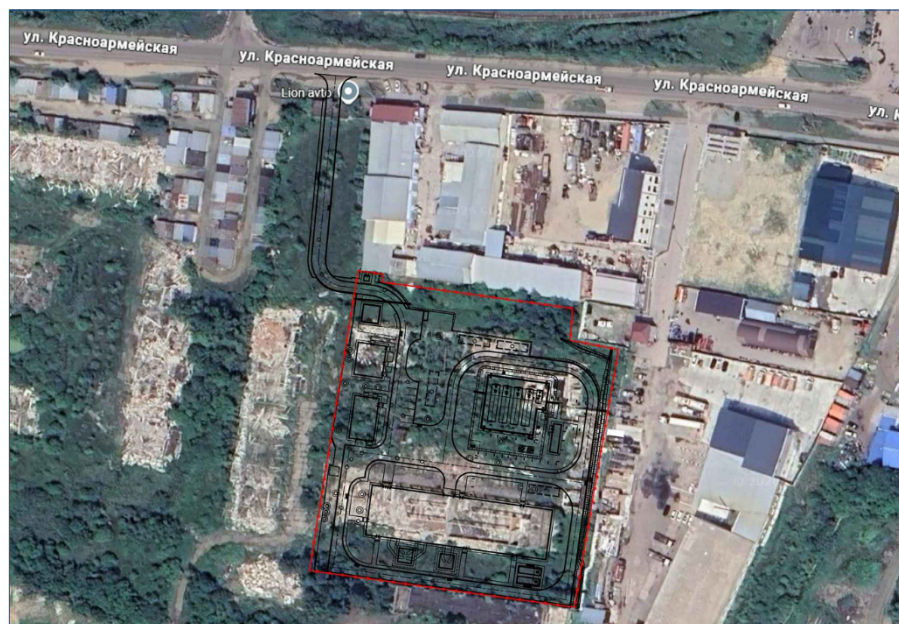

План размещения ограждения





3. Цветовые решения, отделочные и строительные материалы объектов:

Соответствует требованиям, установленным градостроительным регламентом пункта 3, 4 (АГО-2) статьи 52 ПЗЗ.

Котельная:

№ п/п	Элементы здания	Вид отделки	Колер	Цвет	Примечание	Площадь, м²
1	Цоколь	Покрытие для защиты от атмосферных осадков Церезит СТ44 (окраска за 2 раза)	RAL 7015			-
2	Стены	Стеновые сэндвич-панели компании ООО "Панлайн" (или аналог)	RAL 9002 RAL 5015 RAL 2009			-
3	Кровля	Кровельные сэндвич-панели компании ООО "Панлайн" (или аналог)	RAL 5015			-
4	Стены	Фасонные элементы	RAL 9002 RAL 5015 RAL 2009			-
5	Конструкции крылец	Профлист с заводским окрашиванием Окраска конструкций эмалью ХВ-0278 за 2 раза	RAL 5015		Площадь окраски	38,99

Ремонтный цех, здание аварийной бригады, насосная дизельного топлива, контрольно-пропускной пункт:

№ п/п	Элементы здания	Вид отделки	Колер	Цвет	Примечание	Площадь, м²
1	Цоколь	Покрытие для защиты от атмосферных осадков Церезит СТ44 (окраска за 2 раза)	RAL 7015			-
2	Стены	Стеновые сэндвич-панели	RAL 9002			-
3	Кровля	Кровельные сэндвич-панели и	RAL 5015			-
4	Стены	Фасонные элементы	RAL 2009			-

4. Техническое и инженерное оборудование на фасаде и кровли объектов:

Соответствует требованиям, установленным градостроительным регламентом пункта 5 (АГО-2) статьи 52 ПЗЗ.

Размещение наружных блоков кондиционеров под декоративными корзинами на фасадах не предусмотрено проектом.

5. Подсветка фасадов объектов:

Соответствует требованиям, установленным градостроительным регламентом пункта 6 (АГО-2) статьи 52 ПЗЗ.

Архитектурно – художественная подсветка фасадов не предусмотрена проектом.

6. Размещение информационных конструкций (вывесок):

В случае размещения на фасаде здания информационных конструкций (вывесок) необходимо учесть требования раздела 11 Правил благоустройства городского округа города Благовещенска, утвержденных решением Благовещенской городской Думы от 30.11.2023 № 63/108 (ред. от 27.03.2025 № 10/30).

Перед изготовлением и монтажом вывесок необходимо получить согласование по административному регламенту предоставления муниципальной услуги «Установка информационной вывески, согласование дизайн - проекта размещения вывески» (Постановление администрации города Благовещенска № 1812 от 14.04.2023) <https://www.admblag.ru/upload/iblock/dd6/hyvrzk53cfam8vbdn938ct0ekqj7zel6.zip>.

7. Размещение информационных конструкций (знаки адресации):

Установку номерного знака здания и наименование улицы с подсветкой выполнить с учетом требований Постановления мэра города Благовещенска №132 от 27.07.2009 «Об упорядочении размещения указателей наименований улиц и наименований знаков зданий на территории муниципального образования города Благовещенска» <https://www.admblag.ru/files/address/132.pdf>.

Информируем, что настоящее решение о согласовании архитектурно – градостроительного облика объектов капитального строительства подлежит размещению в сетевом издании «Официальный сайт Администрации города Благовещенск» (<https://www.admblag.ru/citybuild/arkhitekturnyy-oblik/soglasovannye-proekty-arkhitekturno-gradostroitel'nogo-oblika/>), в соответствии с п. 15 (а) Постановления Правительства РФ № 857 от 29.05.2023 «Об утверждении требований к архитектурно-градостроительному облику объекта капитального строительства и Правил согласования архитектурно-градостроительного облика объекта капитального строительства».

Приложение: заключение экспертной группы архитектурно-градостроительного совета при Губернаторе АО на 2 л.

Заместитель мэра города
Благовещенска

А.Е. Воронов

Карпенко Елена Андреевна
8 (4162) 233-828
fasady_blag@mail.ru

ДОКУМЕНТ ПОДПИСАН
ЭЛЕКТРОННОЙ ПОДПИСЬЮ

Сертификат 00C98268CBAF2AC434518C904E95CC8BC1
Владелец Воронов Александр Евгеньевич
Действителен с 07.08.2025 по 31.10.2026

Начальнику управления
архитектуры и градостроительства
Исакову В.Б.

14.05.2026 № _____ 737
на № 1361/19 от 07.05.2026

Уважаемый Владимир Борисович!

В ответ на письмо сообщаем о согласовании проекта АГО по объекту «Газовая котельная в 607 квартале область», расположенного на участке с кадастровым номером 28:01:030607:765».

Приложение: Протокол заседания экспертной группы по согласованию архитектурно-градостроительного облика объектов капитального строительства № 14 от 14.04.2026.

Председатель экспертной группы
архитектурно-градостроительного совета
при Губернаторе Амурской области

Мирошник А.А.

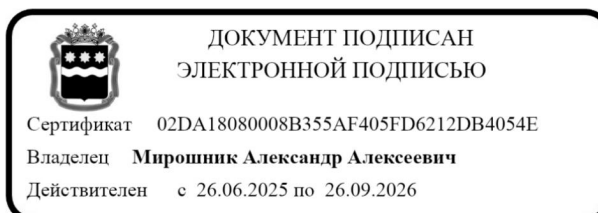

ПРОТОКОЛ № 14
заседания экспертной группы по согласованию архитектурно-градостроительного облика объектов капитального строительства

г. Благовещенск

14.05.2026

Присутствовали:

- Мирошник Александр Алексеевич - исполнительный директор автономной некоммерческой организации «Центр развития территорий» (председатель экспертной группы)
- Белицкий Александр Сергеевич - учредитель общества с ограниченной ответственностью «Инмос Проджект», член Союза дизайнеров России (по согласованию)
- Герман Татьяна Романовна - менеджер отдела архитектуры зданий и сооружений автономной некоммерческой организации «Центр развития территорий» (секретарь экспертной группы)
- Косолапов Константин Викторович - старший архитектор отдела архитектуры зданий и сооружений автономной некоммерческой организации «Центр развития территорий» (заместитель председателя экспертной группы)

1. О рассмотрении объектов «Комплекс по ремонту автомобилей на земельном участке с кадастровым номером 28:01:020015:809, г. Благовещенск», «Административное здание в квартале № 180 в г. Благовещенске, Амурской области», «Кафе в квартале 413 г. Благовещенска», «Газовая котельная в 607 квартале область», расположенного на участке с кадастровым номером 28:01:030607:765.

РЕШИЛИ:

1. Согласовать АГО по объектам «Комплекс по ремонту автомобилей на земельном участке с кадастровым номером 28:01:020015:809, г. Благовещенск», «Административное здание в квартале № 180 в г. Благовещенске, Амурской области», «Кафе в квартале 413 г. Благовещенска», «Газовая котельная в 607 квартале, г. Благовещенск, Амурская область», расположенного на участке с кадастровым номером 28:01:030607:765.

Председатель экспертной группы
архитектурно-градостроительного совета
при Губернаторе Амурской области

А.А. Мирошник

